

## ConStandS

	<b>DE - Montage- und Verwendungshinweise</b>	<b>2</b>
	<b>EN - Mounting and usage instructions</b>	<b>2</b>
	<b>FR - Instructions de montage et d'utilisation</b>	<b>4</b>
	<b>NL - Montage- en gebruiksinstructies</b>	<b>4</b>
	<b>IT - Istruzioni per il montaggio e l'uso</b>	<b>6</b>
	<b>ES - Instrucciones de montaje y uso</b>	<b>6</b>
	<b>PL - Montage- en gebruiksinstructies</b>	<b>8</b>
	<b>SE - Montage- en gebruiksinstructies</b>	<b>8</b>
	<b>DK - Instruktioner for montering og brug</b>	<b>10</b>
	<b>RO - Instrucțiuni de montare și utilizare</b>	<b>10</b>
	<b>Fi - Asennus- ja käyttöohjeet</b>	<b>12</b>
	<b>PT - Instruções de montagem e utilização</b>	<b>12</b>
	<b>CZ - Návod k montáži a použití</b>	<b>14</b>
	<b>HU - Szerelési és használati utasítások</b>	<b>14</b>

Zum Montagevideo /  
To the mounting video

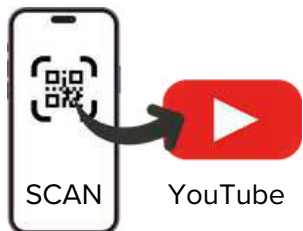

SCAN

YouTube

**ConStands Power**  
304198



### Allgemeine Hinweise

Vielen Dank für den Kauf eines ConStands Zentralständers. Bitte lesen Sie sich die folgenden Montagehinweise sorgfältig durch. Die Motea GmbH übernimmt keine Haftung für Sach- und/oder Personenschäden, die durch eine unsachgemäße beziehungsweise mangelhafte Montage oder Nutzung entstehen.

Überprüfen Sie vor jedem Gebrauch die korrekte Funktionsweise. Ziehen Sie bei Bedarf die Schrauben nach.

Technische Änderungen, Druckfehler und Irrtümer vorbehalten.

### General Information

Thank you for purchasing a ConStands central stand.

Please read the following installation instructions carefully. Motea GmbH accepts no liability for damage to property and/or personal injury resulting from improper or faulty installation or use. Please check the correct function before each use. Retighten the screws if necessary.

Subject to technical changes, printing errors and mistakes.

### Lieferumfang / Scope of delivery

1. **Adapterplatte** / Adapter plate (x 1)
2. **Pin** / Pin (x 1)
3. **Hubpin** / Lifting pin (x 1)
4. **Rahmenhülse** / Frame bushing (x 1)
5. **Mutter** / Nut (x 1)
6. **Schraube M8x40** / Screw M8x40 (x 1)



### Montage Adapterplatte / Mounting of the adapter plate

**Neigungsversteller**  
Inclination adjuster

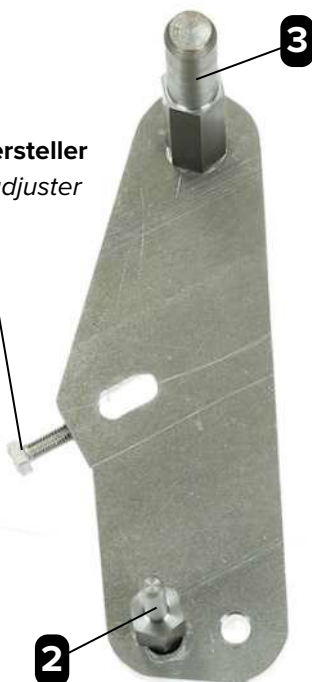

#### Distanzstück / Distance plate

**303503**



**Nur für Power Classic erforderlich.**  
Only required for Power Classic.

**Die Schrauben und Unterlegscheiben zur Befestigung der Adapterplatte am Zentralständer sind im Lieferumfang des Zentralständers enthalten.**

The screws and washers for attaching the adapter plate to the center stand are included in the scope of delivery of the center stand.

**Modelle:**

- MT-07 (bis 2020)

**Models:**

- MT-07 (until 2020)

**Modelle:**

- MT-07 (ab 2021)
- XSR 700
- MT-07 Tracer

**Models:**

- MT-07 (from 2021)
- XSR 700
- MT-07 Tracer

**Montage am Fahrzeug / Mounting at the vehicle****1****MT-07 (bis 2020)**

Entfernen Sie den Abdeckstopfen.

*MT-07 (until 2020)**Remove the cover plug.***1****MT-07 (ab 2021) / MT-07 Tracer / XSR 700**

Entfernen Sie die komplette Abdeckung mittels der beiden Schrauben.

*MT-07 (ab 2021) / MT-07 Tracer / XSR 700**Remove the complete cover by removing the two screws.***3**

Lösen Sie den Federbeinbolzen (A), schieben diesen von der rechten Fahrzeugseite wieder ein und verschrauben diesen mit der Rahmenhülse (4). Beachten Sie die Drehmomentangaben des Herstellers.

*Loosen the strut bolt (A), slide it from the right side of the vehicle back on and tighten it with the bushing (4). Note the torque specifications of the manufacturer.*

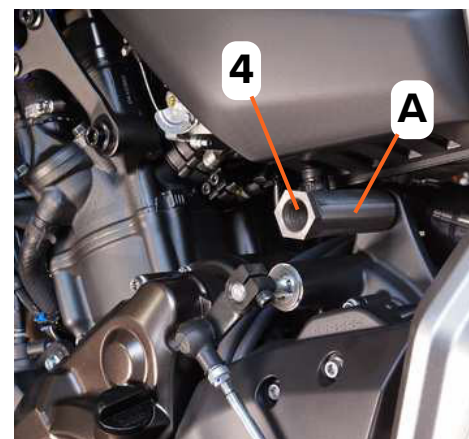
**Enlasten Sie das Rahmenheck.***Relieve the rear frame.*

Vers la vidéo de montage /  
Naar de montagevideo



SCAN

YouTube

### ConStands Power 304198



#### Informations générales

Nous vous remercions d'avoir acheté un stand central ConStands.

Veillez lire attentivement les instructions d'installation suivantes. Motea GmbH décline toute responsabilité en cas de dommages matériels et/ou corporels résultant d'une installation ou d'une utilisation incorrecte ou défectueuse. Veuillez vérifier le bon fonctionnement de l'appareil avant chaque utilisation. Resserrez les vis si nécessaire.

Sous réserve de modifications techniques, de fautes d'impression et d'erreurs.

#### Algemene informatie

Hartelijk dank voor de aanschaf van een ConStands middenstandaard.

Lees de volgende montage-instructies zorgvuldig door. Motea GmbH aanvaardt geen aansprakelijkheid voor schade aan eigendommen en/of persoonlijk letsel als gevolg van onjuiste of foutieve installatie of gebruik. Controleer voor elk gebruik de juiste werking. Draai de schroeven indien nodig opnieuw aan.

Technische wijzigingen, drukfouten en vergissingen voorbehouden.

### Contenu de la livraison / Omvang van de levering

1. **Plaque d'adaptation** / Adapterplaat (x 1)
2. **Goupille** / Pen (x 1)
3. **Goupille de levage** / Hefpen (x 1)
4. **Douille de cadre** / Frame bus (x 1)
5. **Écrou** / Moer (x 1)
6. **Vis M8x40** / Schroef M8x40 (x 1)



### Montage de la plaque d'adaptation / Montage van de adapterplaat

Dispositif de réglage de  
l'inclinaison  
Hellingversteller

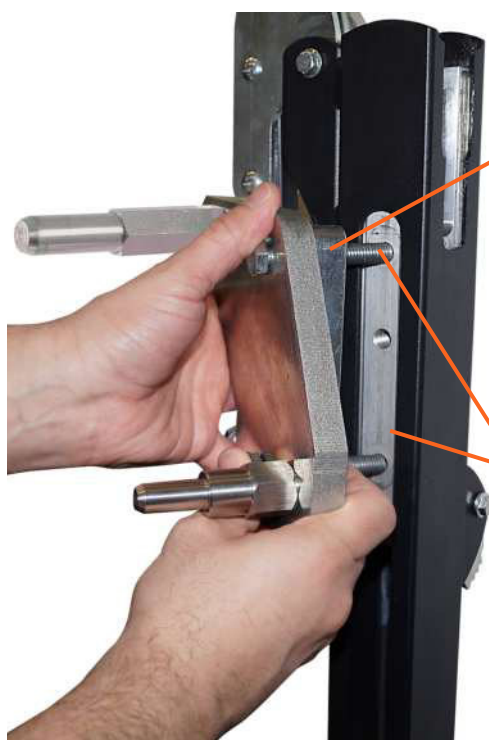
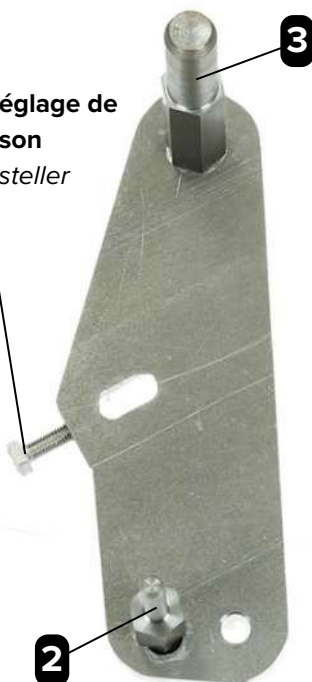

**Plaque d'écartement /**  
Afstandsplaat

**303503**

Nécessaire uniquement pour le Power  
Classic.

Alleen vereist voor Power Classic.

Les vis et les rondelles permettant de  
fixer la plaque d'adaptation à la béquille  
centrale sont incluses dans la livraison de  
la béquille centrale.

De schroeven en onderleggingen voor het  
bevestigen van de adapterplaat aan de  
middenstandaard worden meegeleverd  
met de middenstandaard.

## Modèles:

- MT-07 (jusqu'en 2020)

## Modellen:

- MT-07 (tot 2020)

## Modèles:

- MT-07 (à partir de 2021)
- XSR 700
- MT-07 Tracer

## Modellen:

- MT-07 (vanaf 2021)
- XSR 700
- MT-07 Tracer

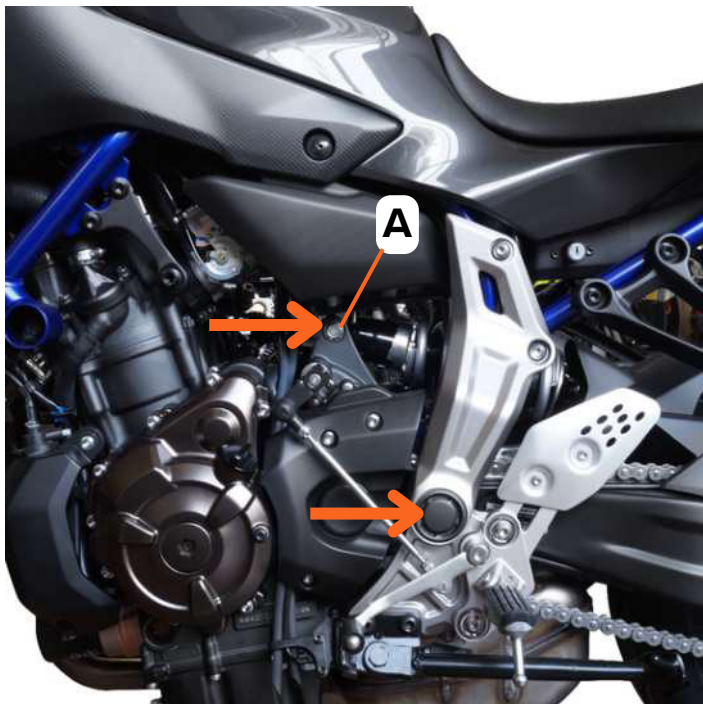

## Montage sur le véhicule / Montage aan het voertuig

1

**MT-07 (jusqu'en 2020).**

Retirez le bouchon du cache.

*MT-07 (tot 2020).**Verwijder de plug van het deksel.*

1

**MT-07 (à partir de 2021) / MT-07 Tracer / XSR 700**

Retirez le cache complet en retirant les deux vis.

*MT-07 (vanaf 2021) / MT-07 Tracer / XSR 700**Verwijder de complete afdekking door de twee schroeven te verwijderen.*

3

Desserrez le boulon de la jambe de force (A), faites-le glisser depuis le côté droit du véhicule et resserrez-le avec la douille (4). Respectez les spécifications de couple du fabricant.

*Draai de veerpootbout (A) los, schuif hem vanaf de rechterkant van het voertuig er weer op en draai hem vast met de bus (4). Let op de aandraaispecificaties van de fabrikant.*

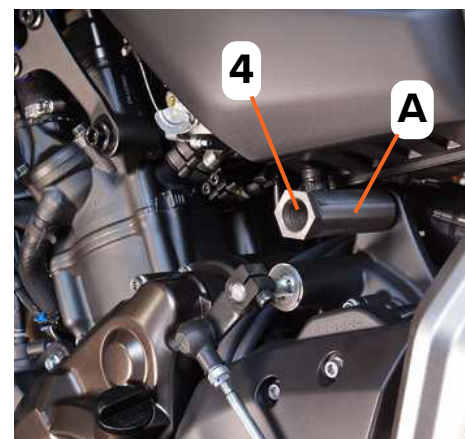
**Déchargez le cadre arrière.***Ontlast het achterframe.*

Al video di montaggio /  
Para el vídeo de montaje



SCAN

YouTube

### ConStands Power 304198



#### Informazioni generali

Grazie per aver acquistato un supporto centrale ConStands.

La preghiamo di leggere attentamente le seguenti istruzioni di montaggio. Motea GmbH non si assume alcuna responsabilità per danni a cose e/o persone derivanti da un'installazione o da un utilizzo improprio o errato. Verifichi il corretto funzionamento prima di ogni utilizzo. Se necessario, serri nuovamente le viti.

Con riserva di modifiche tecniche, errori di stampa ed errori.

#### Información general

Gracias por adquirir un caballete central ConStands.

Lea atentamente las siguientes instrucciones de instalación. Motea GmbH no se hace responsable de los daños materiales y/o personales que resulten de una instalación o uso incorrecto o defectuoso. Compruebe el correcto funcionamiento antes de cada uso. Vuelva a apretar los tornillos si es necesario.

Sujeto a cambios técnicos, errores de impresión y equivocaciones.

#### Ambito di consegna / Alcance de la entrega

1. **Piastra adattatore** / Placa adaptadora (x 1)
2. **Pin** / Pin (x 1)
3. **Perno di sollevamento** / Pasador de elevación (x 1)
4. **Boccola del telaio** / Casquillo de marco (x 1)
5. **Dado** / Tuerca (x 1)
6. **Vite M8x40** / Tornillo M8x40 (x 1)



#### Montaggio della piastra di adattamento / Montaje de la placa adaptadora

Regolatore di  
inclinazione

Ajustador de inclinación

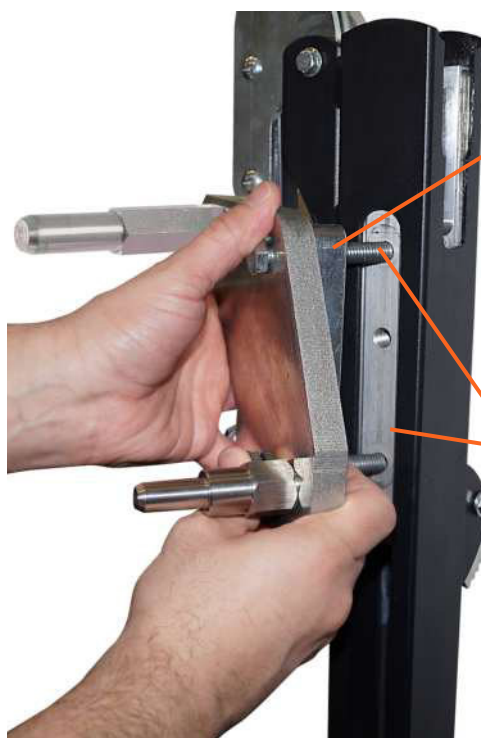
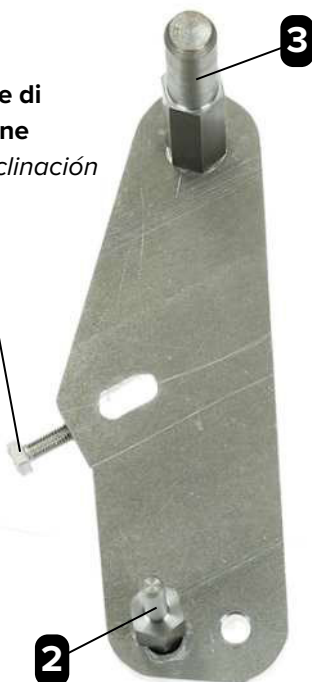

**Piastra distanziatrice /**  
Placa de distancia

**303503**

**Necessario solo per Power Classic.**  
Solo necesario para Power Classic.



**Le viti e le rondelle per il fissaggio della piastra di adattamento al cavalletto centrale sono incluse nella fornitura del cavalletto centrale.**

**Los tornillos y arandelas para fijar la placa adaptadora al caballete central están incluidos en el alcance de la entrega del caballete central.**

**Modelli:**

- MT-07 (fino al 2020)

**Modelos:**

- MT-07 (hasta 2020)

**Modelli:**

- MT-07 (dal 2021)
- XSR 700
- MT-07 Tracer

**Modelos:**

- MT-07 (a partir de 2021)
- XSR 700
- MT-07 Tracer

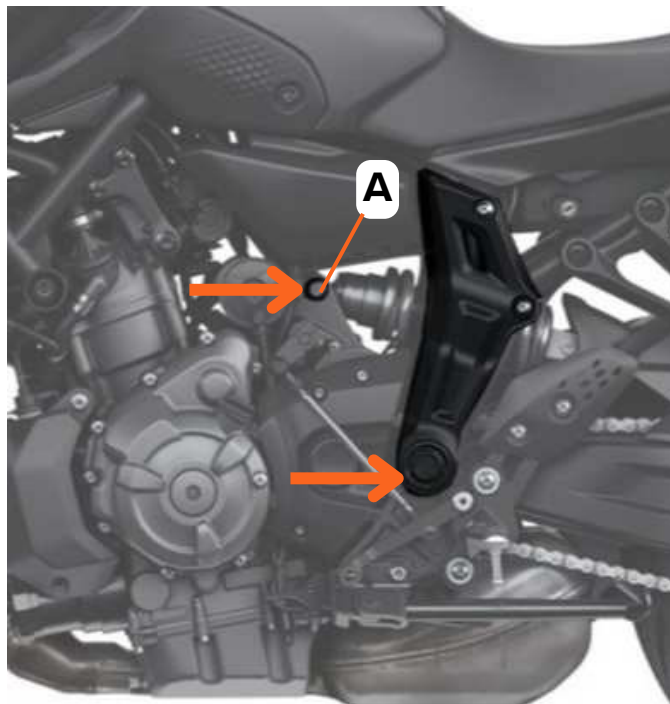
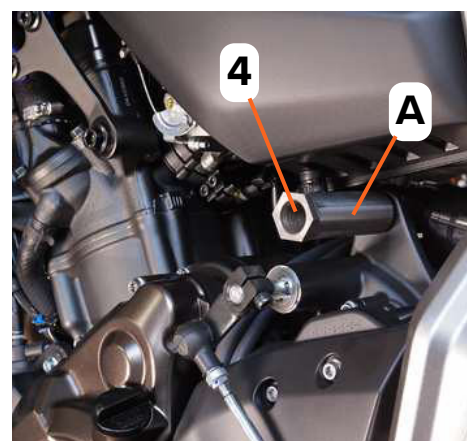
**Montaggio sul veicolo / Montaje en el vehículo****1****MT-07 (fino al 2020)****Rimuova il tappo di copertura.***MT-07 (hasta 2020)**Retire el tapón de la cubierta.***1****MT-07 (dal 2021) / MT-07 Tracer / XSR 700****Rimuova il coperchio completo svitando le due viti.***MT-07 (a partir de 2021) / MT-07 Tracer / XSR 700**Retire la cubierta completa quitando los dos tornillos.***3****Allenti il bullone del montante (A), lo faccia scorrere dal lato destro del veicolo e lo stringa con la boccola (4). Segua le specifiche di coppia del produttore.***Afloje el perno del puntal (A), deslícelo desde el lado derecho del vehículo hacia atrás y apriételo con el casquillo (4). Tenga en cuenta las especificaciones de par del fabricante.***Scarichi il telaio posteriore.***Alivie el bastidor trasero.*

Do filmu montażowego /  
Till monteringsvideon

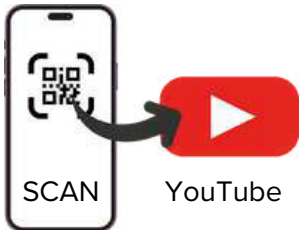

**ConStands Power**  
304198



### Informacje ogólne

Dziękujemy Państwu za zakup stojaka centralnego ConStands.

Proszę uważnie przeczytać poniższą instrukcję montażu. Motea GmbH nie ponosi odpowiedzialności za szkody materialne i/lub obrażenia ciała wynikające z niewłaściwej lub wadliwej instalacji lub użytkowania. Proszę sprawdzić poprawność działania przed każdym użyciem. W razie potrzeby proszę dokręcić śruby.

Zastrzega się prawo do zmian technicznych, błędów drukarskich i pomyłek.

### Allmän information

Tack för att du har köpt ett ConStands centralstativ.

Läs följande installationsanvisningar noggrant. Motea GmbH tar inget ansvar för egendoms- och/eller personskador som uppstår på grund av felaktig eller bristfällig installation eller användning. Kontrollera att funktionen är korrekt före varje användningstillfälle. Dra åt skruvarna igen om det behövs.

Med reservation för tekniska ändringar, tryckfel och misstag.

### Zakres dostawy / Omfattning av leveransen

1. Płyta adaptera / Adapterplatta (x 1)
2. Kołek / Stift (x 1)
3. Sworzeń podnoszący / Lyftstift (x 1)
4. Tuleja ramy / Bussning för ram (x 1)
5. Nakrętka / Mutter (x 1)
6. Śruba M8x40 / Skruv M8x40 (x 1)



### Montaż płyty adaptera / Montering av adapterplatta

Regulator nachylenia  
Justerare för lutning

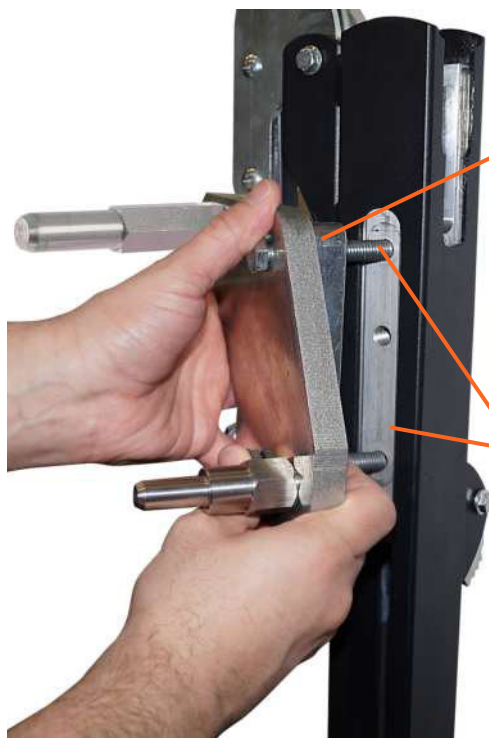

Płyta dystansowa / Avståndsplatta

**303503**

Wymagane tylko w przypadku Power Classic.

Krävs endast för Power Classic.

Śruby i podkładki do mocowania płyty adaptera do podpórki centralnej w zakres dostawy podpórki centralnej.

Skruvar och brickor för att fästa adapterplattan på mittstödet ingår i leveransomfattningen för mittstödet.

## Modele:

- MT-07 (do 2020 r.)

## Modeller:

- MT-07 (fram till 2020)

## Modele:

- MT-07 (od 2021 r.)
- XSR 700
- MT-07 Tracer

## Modeller:

- MT-07 (från 2021)
- XSR 700
- MT-07 Tracer

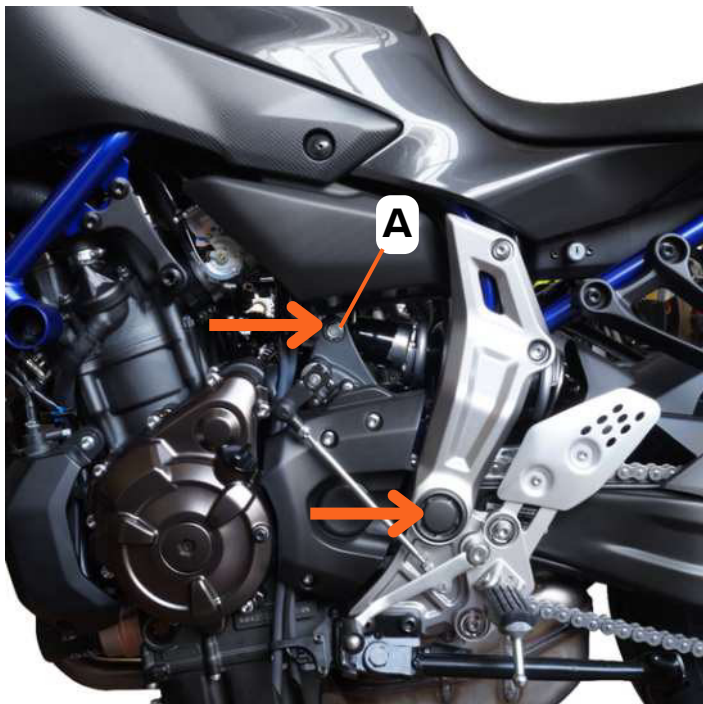

## Montaż na pojeździe / Montering vid fordonet

1

**MT-07 (do 2020 r.)**

Zdjąć zaślepkę pokrywy.

*MT-07 (fram till 2020)**Ta bort täckpluggen.*

1

**MT-07 (od 2021 r.) / MT-07 Tracer / XSR 700**

Zdjąć kompletną pokrywę, odkręcając dwie śruby.

*MT-07 (från 2021) / MT-07 Tracer / XSR 700**Ta bort hela kåpan genom att lossa de två skruvarna.*

3

Poluzować śrubę kolumny (A), wsunąć ją z powrotem z prawej strony pojazdu i dokręcić tuleją (4). Proszę zwrócić uwagę na specyfikacje momentu obrotowego podane przez producenta.

*Lossa fjäderbensbulten (A), skjut tillbaka den från bilens högra sida och dra åt den med bussningen (4). Observera tillverkarens momentangivelser.*

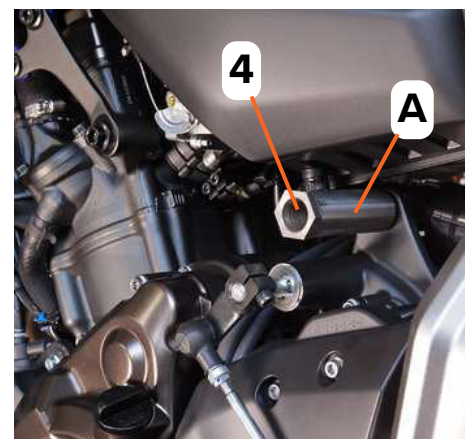
**Odciążyć tylną ramę.***Avlasta den bakre ramen.*

Til monteringsvideoen /  
Pentru montajul video



SCAN

YouTube

### ConStands Power 304198



#### General information

Tak, fordi du har købt et ConStands centralstativ.

Læs venligst følgende monteringsvejledning omhyggeligt. Motea GmbH påtager sig intet ansvar for materielle skader og/eller personskader som følge af forkert eller mangelfuld installation eller brug. Kontroller den korrekte funktion før hver brug. Efterspænd skruerne, hvis det er nødvendigt.

Der tages forbehold for tekniske ændringer, trykfejl og fejl.

#### Informații generale

Vă mulțumim pentru achiziționarea unui suport central ConStands.

Vă rugăm să citiți cu atenție următoarele instrucțiuni de montaj. Motea GmbH nu acceptă nicio răspundere pentru daune materiale și/sau vătămări corporale rezultate în urma instalării sau utilizării necorespunzătoare sau defectuoase. Vă rugăm să verificați funcționarea corectă înainte de fiecare utilizare. Strângeți din nou șuruburile dacă este necesar.

Sub rezerva modificărilor tehnice, a erorilor de tipărire și a greșelilor.

#### Leveringsomfang / Domeniul de livrare

1. Adapterplade / Placă adaptoare (x 1)
2. Stift / Pin (x 1)
3. Løftestift / Pin de ridicare (x 1)
4. Ramme-bøsning / Bucșă cadru (x 1)
5. Møtrik / Piuliță (x 1)
6. Skruer M8x40 / Șurub M8x40 (x 1)



#### Montering af adapterplade / Montarea plăcii adaptoare

Justering af hældning  
Regulator de înclinare

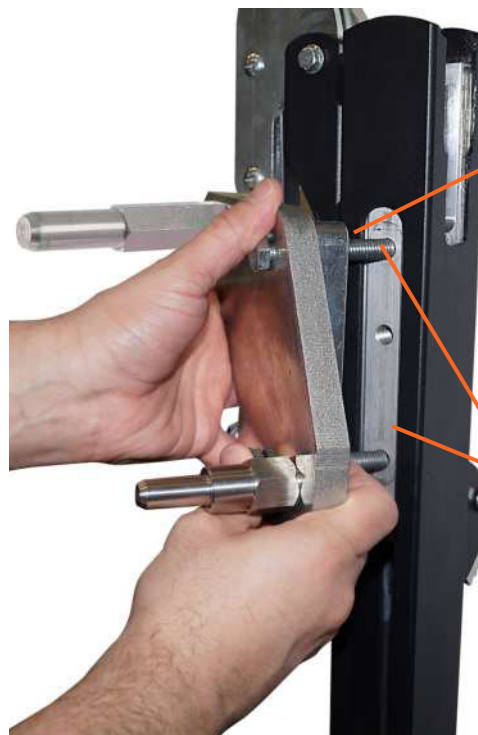
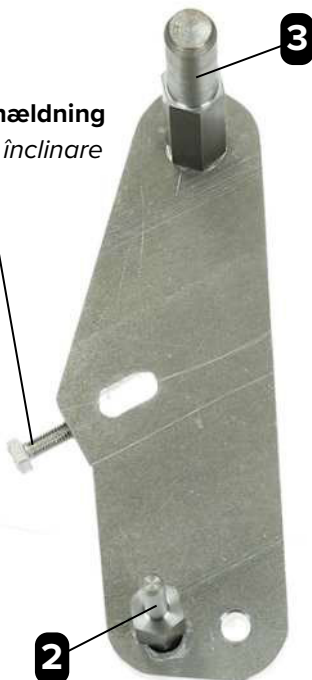

Afstandsplade /  
Placă de distanțare

303503

Kræves kun til Power Classic.  
Necesară numai pentru Power Classic.

Skrue og spændeskiver til fastgørelse af adapterpladen på midterstanderen er inkluderet i leveringsomfanget for midterstanderen.

Șuruburile și șabilele pentru fixarea plăcii adaptoare pe stativul central sunt incluse în pachetul de livrare al stativului central.

## Modeller:

- MT-07 (indtil 2020)

## Modele:

- MT-07 (până în 2020)

## Modeller:

- MT-07 (fra 2021)
- XSR 700
- MT-07 Tracer

## Modele:

- MT-07 (din 2021)
- XSR 700
- MT-07 Tracer



## Montering ved køretøjet / Montarea la vehicul

1

**MT-07 (indtil 2020)**

Fjern dækselproppen.

*MT-07 (până în 2020)**Scoateți fișa capacului.*

1

**MT-07 (fra 2021) / MT-07 Tracer / XSR 700**

Fjern hele dækslet ved at fjerne de to skruer.

*MT-07 (din 2021) / MT-07 Tracer / XSR 700**Scoateți capacul complet prin îndepărtarea celor două șuruburi.*

3

Løsn fjederbensbolten (A), skub den på igen fra højre side af køretøjet, og spænd den med bøsningen (4). Vær opmærksom på producentens momentangivelser.

*Slăbiți șurubul strutului (A), glisați-l din partea dreaptă a vehiculului înapoi și strângeți-l cu bușca (4). Rețineți specificațiile de cuplu ale producătorului.*

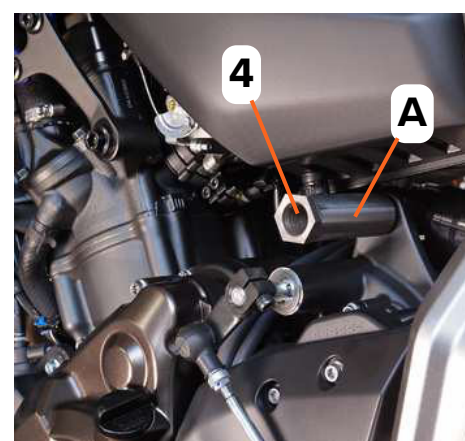
**Aflast den bageste ramme.***Eliberați cadrul din spate.*

Asennusvideoon /  
Para o vídeo de montagem



ConStands Power  
304198



### Yleistä

Kiitos, että olet ostanut ConStands-keskustelineen.

Lue seuraavat asennusohjeet huolellisesti. Motea GmbH ei ota vastuuta omaisuus- ja/tai henkilövahingoista, jotka johtuvat virheellisestä tai virheellisestä asennuksesta tai käytöstä. Tarkista oikea toiminta ennen jokaista käyttökertaa. Kiristä ruuvit tarvittaessa uudelleen.

Teknisten muutosten, painovirheiden ja virheiden varalta.

### Informações gerais

Obrigado por ter adquirido um suporte central ConStands.

Por favor, leia atentamente as seguintes instruções de montagem. A Motea GmbH não se responsabiliza por danos materiais e/ou pessoais resultantes de uma instalação ou utilização incorrecta ou defeituosa. Verifique o funcionamento correto antes de cada utilização. Se necessário, volte a apertar os parafusos.

Sujeito a alterações técnicas, erros de impressão e erros.

### Toimituksen laajuus / Âmbito de fornecimento

1. Sovitinlevy / Placa de adaptação (x 1)
2. Pin / Pino (x 1)
3. Nostotappi / Pino de elevação (x 1)
4. Rungon holkki / Casquilho da estrutura (x 1)
5. Mutteri / Porca (x 1)
6. Ruuvi M8x40 / Parafuso M8x40 (x 1)



### Sovitinlevyn kiinnitys / Fixação da placa adaptadora

Kallistuksen säätölaite  
Regulador de inclinação



### Etäisyyslevy / Placa de distância

303503

Tarvitaan vain Power Classic -laitteessa.  
Apenas necessário para o Power Classic.



Ruuvit ja aluslevyt adapterilevyn kiinnittämiseksi keskitukeen sisältyvät keskitukin toimitukseen.

Os parafusos e as anilhas para fixar a placa adaptadora ao descanso central estão incluídos no volume de fornecimento do descanso central.



## Mallit:

- MT-07 (vuoteen 2020 asti)

## Modelos:

- MT-07 (até 2020)

## Mallit:

- MT-07 (vuodesta 2021 alkaen)
- XSR 700
- MT-07 Tracer

## Modelos:

- MT-07 (a partir de 2021)
- XSR 700
- MT-07 Tracer

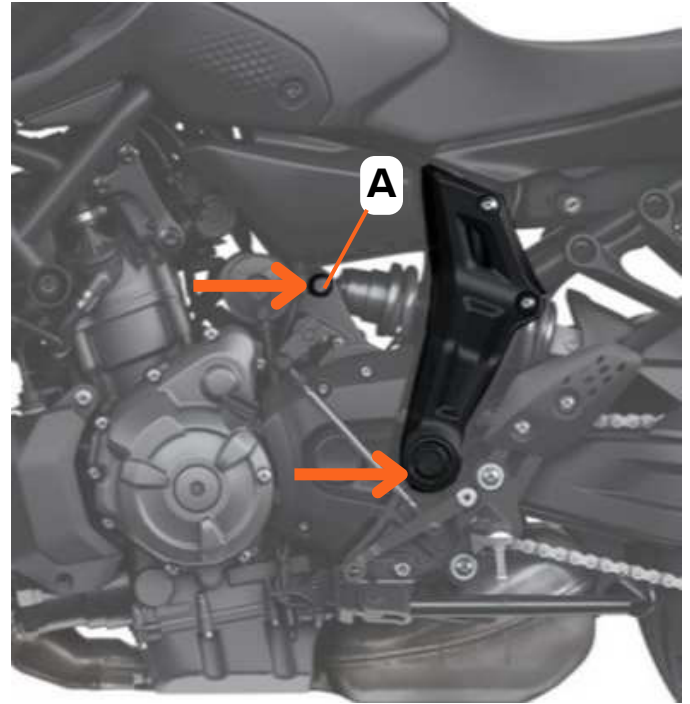

## Kiinnitys ajoneuvoon / Montagem no veículo

1

**MT-07 (vuoteen 2020 asti)**  
Irrota kannen tulppa.

*MT-07 (até 2020)*

*Retire o tampão da tampa.*



1

**MT-07 (vuodesta 2021 alkaen) /  
MT-07 Tracer / XSR 700**  
Irrota koko kansi irrottamalla  
kaksi ruuvia.

*MT-07 (a partir de 2021) / MT-07  
Tracer / XSR 700*

*Retire a tampa completa,  
removendo os dois parafusos.*



3

Löysää jousen pultti (A), liu'uta se  
ajoneuvon oikealta puolelta takaisin  
paikalleen ja kiristä se holkilla (4). Huomioi  
valmistajan vääntömomenttiohjeet.

*Desaperte o parafuso da escora (A), faça-o  
deslizar do lado direito do veículo e aperte-o  
com o casquilho (4). Tenha em atenção  
as especificações de binário do fabricante.*

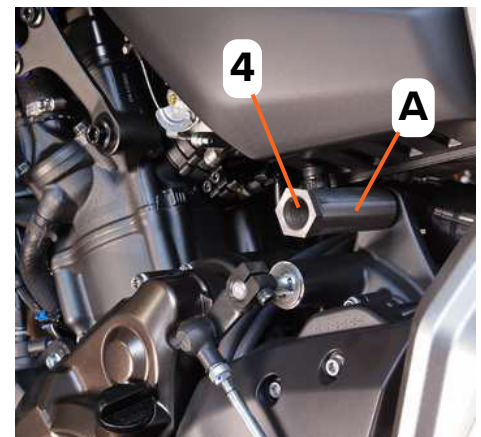

**Vapauta takakehys.**

*Alivie o quadro traseiro.*

K montážnímu videu /  
A szerelési videóhoz

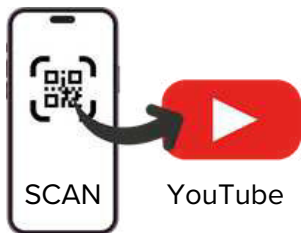

### ConStands Power 304198



#### Obecné informace

Děkujeme, že jste si zakoupili centrální stojan ConStands.

Přečtěte si prosím pozorně následující montážní pokyny. Společnost Motea GmbH nepřebírá žádnou odpovědnost za škody na majetku a/nebo zranění osob v důsledku nesprávné nebo chybné instalace nebo používání. Před každým použitím zkontrolujte správnou funkci. V případě potřeby znovu utáhněte šrouby.

S výhradou technických změn, tiskových chyb a omylů.

#### Általános információk

Köszönjük, hogy ConStands központi állványt vásárolt.

Kérjük, figyelmesen olvassa el az alábbi szerelési útmutatót. A Motea GmbH nem vállal felelősséget a nem megfelelő vagy hibás telepítésből vagy használatból eredő anyagi és/vagy személyi károkért. Kérjük, minden használat előtt ellenőrizze a helyes működést. Szükség esetén húzza meg újra a csavarokat.

A technikai változások, nyomdai hibák és tévedések függvényében.

#### Rozsah dodávky / Szállítási terjedelem

1. **Adaptérová deska / Adapterlemez (x 1)**
2. **Kolík / Pin (x 1)**
3. **Zvedací čep / Emelőcsap (x 1)**
4. **Rámové pouzdro / Keret persely (x 1)**
5. **Matice / Anyát (x 1)**
6. **Šroub M8x40 / Csavar M8x40 (x 1)**



#### Montáž adaptérové desky / Az adapterlemez rögzítése

Nastavovač sklonu  
Dőlésszögbeállító

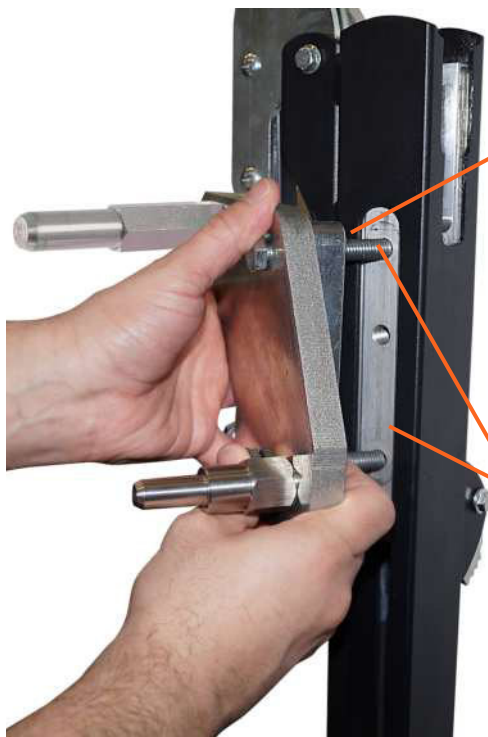
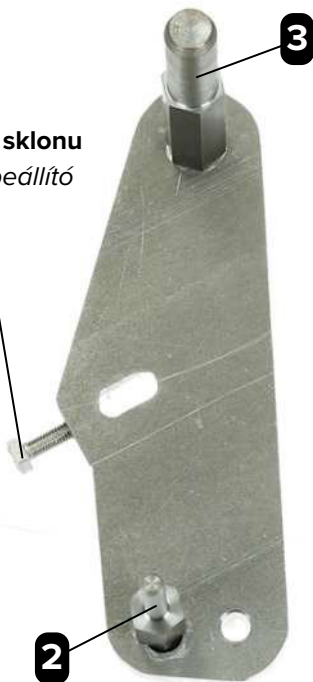

**Vzdálenostní deska /**  
Távolsági lemez

**303503**



Vyžaduje se pouze u modelu Power Classic.  
Csak a Power Classic esetében szükséges.

Šrouby a podložky pro upevnění adaptérové desky ke středovému stojanu jsou součástí dodávky středového stojanu.

Az adapterlemez középpállványhoz való rögzítéséhez szükséges csavarokat és alátéteket a középpállvány szállítási terjedelem tartalmazza.

## Modely:

- MT-07 (do roku 2020)

## Modellek:

- MT-07 (2020-ig)

## Modely:

- MT-07 (od roku 2021)
- XSR 700
- MT-07 Tracer

## Modellek:

- MT-07 (2021-től)
- XSR 700
- MT-07 Tracer



## Montáž u vozidla / Szerelés a járművön

1

**MT-07 (do roku 2020).**  
Vyjměte krycí zátku.*MT-07 (2020-ig)**Távolítsa el a fedeles dugót.*

1

**MT-07 (od roku 2021) / MT-07 Tracer / XSR 700**Odstraňte celý kryt  
výšroubováním dvou šroubů.*MT-07 (2021-től) / MT-07 Tracer /  
XSR 700**Vegye le a teljes fedelet a két  
csavar eltávolításával.*

3

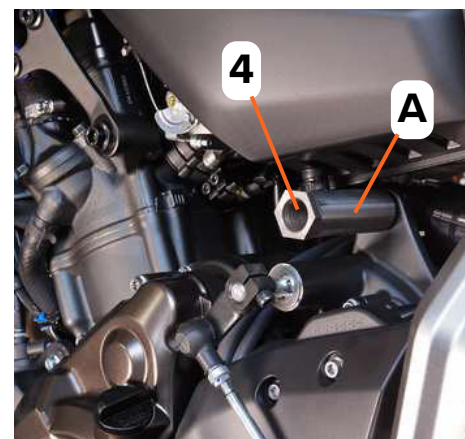
Povolte šroub vzpěry (A), nasuňte jej z  
pravé strany vozidla zpět a utáhněte jej  
pomocí pouzdra (4). Vezměte na vědomí  
údaje výrobce o krouticím momentu.*Lazítsa meg a rugóstag csavarját (A),  
csúsztassa vissza a jármű jobb oldaláról,  
és húzza meg a persellyel (4). Vegye  
figyelembe a gyártó által megadott  
nyomatéki előírásokat.***Odlehčete zadní rám.***Lazítsa meg a hátsó keretet.*