

MOTEA

Bremsscheibenschloss mit Alarm - Universal



Allgemeine Hinweise

Vielen Dank für den Kauf eines Motea Bremsscheibenschlosses mit Alarm.

Bitte lesen Sie sich die folgenden Installationshinweise sorgfältig durch. Die Motea GmbH übernimmt keine Haftung für Sach- und/oder Personenschäden, die durch eine unsachgemäße beziehungsweise mangelhafte Montage oder Nutzung entstehen.

Überprüfen Sie vor jedem Gebrauch die korrekte Funktionsweise. Der Einbau erfordert Kenntnisse der Motorradelektrik. Im Zweifelsfall ist die Griffheizung von einer Fachwerkstatt einbauen zu lassen

Technische Änderungen, Druckfehler und Irrtümer vorbehalten.

Bedienungsanleitung und Batteriewechsel

Bedienungsanleitung

Schiebe das Schloss auf die Bremsscheibe. Drücke den Bolzen ein und führe ihn durch eine Öffnung in der Bremsscheibe.

Das Scharfstellen wird durch einen Signalton bestätigt und erfolgt nach 15 Sekunden.

Bei einer Lageveränderung oder Erschütterung wird das Alarmsignal ausgelöst. Der Alarm schaltet sich bei Auslösung nach ca. 10 Sekunden wieder automatisch ab und stellt das System wieder scharf.

Mit dem Schlüssel kann das Schloss wieder geöffnet werden. Wurde der Alarm ausgelöst, erlöscht dieser beim Öffnen des Schlosses.



Wasserdicht



Alarm 120 dB



6 Batterien
AG13 / LR44



Bewegung /
Stoß Sensor

Batteriewechsel

Bei einem geringen Ladestand der Batterie ertönt ein kontinuierlicher Signalton.

Verwende den mitgelieferten Sechskantschlüssel, um die vier Schrauben (siehe Markierung unten) zu lösen, die den Batteriedeckel halten.

Tausche die Batterien aus. Beachte dabei die Angaben zu „+“ und „-“ Pol.

Reinige den Bolzen und das Schlüsselloch in regelmäßigen Abständen.



MOTEA

Brake disk lock with alarm - Universal



General Information

Thank you for purchasing a Motea brake disc lock with alarm.

Please read the following installation instructions carefully. Motea GmbH accepts no liability for damage to property and/or personal injury resulting from improper or faulty installation or use. Please check the correct function before each use. Retighten the screws if necessary. The installation requires knowledge of motorcycle electrics. In case of doubt, the auxiliary spot lights should be installed by a specialized workshop.

Subject to technical changes, printing errors and mistakes.

User manual and changing the battery

User Manual

Slide the lock onto the brake disc. Press the bolt in and insert it through an opening in the brake disc.

Arming is confirmed by a beep and occurs after 15 seconds.

If there is a change in position or vibration, the alarm signal is triggered. When triggered, the alarm switches off automatically after approx. 10 seconds and re-arms the system.

The lock can be opened again with the key. If the alarm was triggered, it turns off when the lock is opened.

Changing the battery

When the battery is low, a continuous signal tone will sound.

Use the supplied hex wrench to loosen the four screws (see marked below) holding the battery cover.

Replace the batteries. Note the "+" and "-" pole indications when changing them.

Clean the bolt and keyhole periodically.

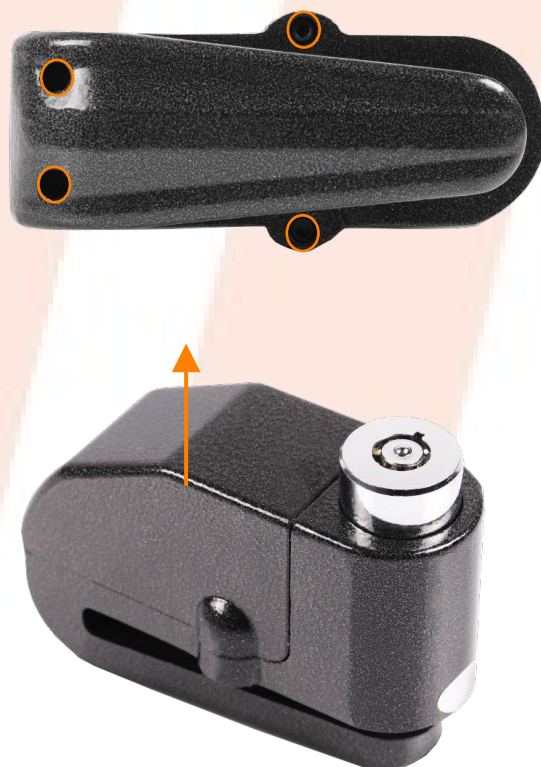

Waterproof



Alarm 120 dB



6 Batteries
AG13 / LR44



Movement /
Shock Sensor